

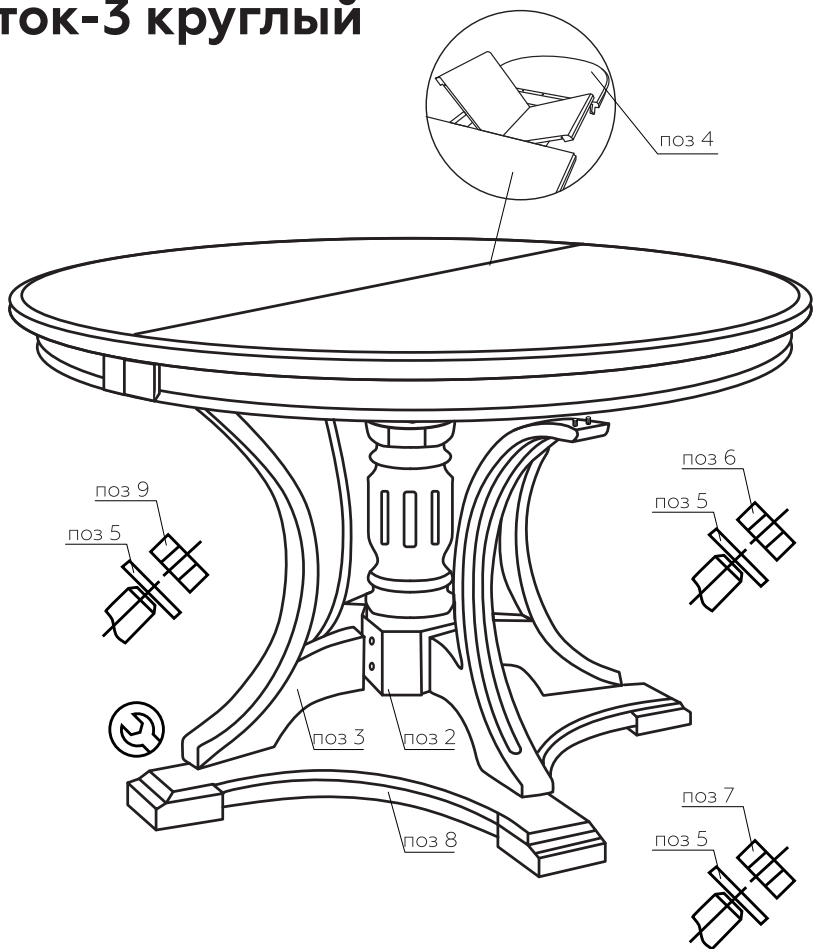

ИНСТРУКЦИЯ ПО СБОРКЕ Восток-3 круглый

Комплектность:

1. крышка стола - 1 шт.
2. колонна - 1 шт.
3. ножка - 4 шт.
4. вкладыш - 1 шт.
5. шайба 8 - 8 шт.
6. гайка м8 - 8 шт.
7. шуруп-глухарь 10x50 - 8 шт.
8. крестовина (основание) - 1 шт.
9. шайба 10 - 8 шт.



Порядок сборки:

- 1** Гайками (поз 6) соединить ножки (поз 3) (с ввернутыми шпильками и вставленными шкантами) с колоннами (поз 2), проложив шайбы (поз 5).
- 2** Присоединить ножки с колонной (поз 2) на основание (крестовину) (поз 8) с помощью шуруп-глухаря (поз 7) и гаечного ключа, проложив шайбы (поз 9).
- 3** Собранное подстолье объединить с рамой крышки стола (поз 1) гайками (поз 6), проложив шайбы (поз 5). Для удобства половины столешницы полностью раздвинуть.
- 4** Соединить дуги ножек с крышкой стола (поз 1) при помощи шуруп-глухарей (поз 7), проложив шайбы (поз 9).

*в процессе сборки не затягивайте сильно элементы крепежа, в процессе эксплуатации это повлечёт за собой нарушение конструкции мебели (трещины, расслоения)

