

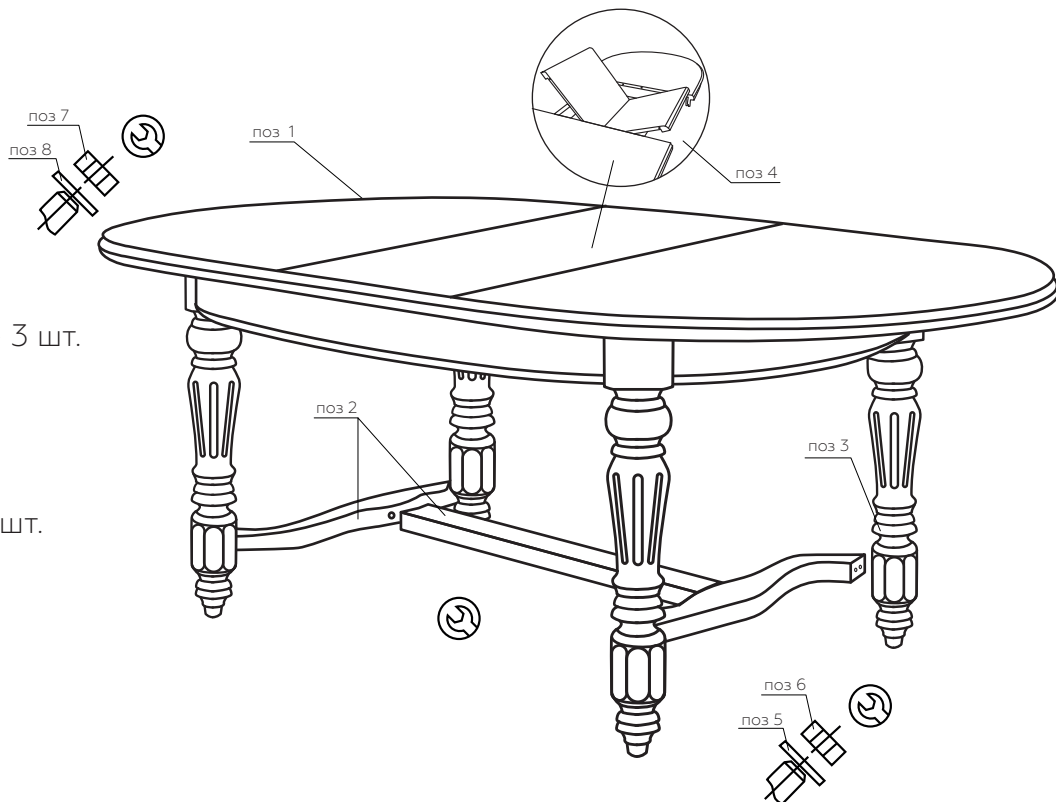

## ИНСТРУКЦИЯ ПО СБОРКЕ Сармат / Сармат - 1



### Комплектность:

1. крышка стола - 1 шт.
2. соединительная планка - 3 шт.
3. ножка - 4 шт.
4. вкладыш - 1 шт.
5. шайба 8 - 6 шт.
6. гайка м8 - 6 шт.
7. шуруп-глухарь 10x50 - 4 шт.
8. шайба 10 - 4 шт.

### Порядок сборки:

- 1** Собрать между собой соединительные планки (поз 2) с помощью гаек (поз 6) и гаечного ключа, проложив шайбы (поз 5).
- 2** Соединить ноги (поз 3) с соединительными планками (поз 2) с помощью гаек (поз 6) и гаечного ключа, проложив шайбы (поз 5)
- 3** Установить конструкцию на крышку стола (поз 1) и притянуть шуруп глухарями (поз 7), проложив шайбы (поз 8) с помощью ключа.

\*в процессе сборки не затягивайте сильно элементы крепежа, в процессе эксплуатации это повлечёт за собой нарушение конструкции мебели (трещины, расслоения)

